

CUNA DE VIAJE LODGE SUSTITUCIÓN VOLUNTARIA MOSQUITERA

Inglesina comunica oficialmente haber tomado la decisión voluntaria de sustituir las mosquitera de las cunas de viaje Lodge fabricadas entre diciembre del 2019 a diciembre del 2021. Tal mosquitera es un accesorio de serie presente en el embalaje de la propia cuna de viaje.

Durante la ejecución de un test de conformidad según la normativa EN 716-1:2017/AC:2019, se ha identificado el despegue de la etiqueta presente en esta mosquitera, dando la posibilidad a que el bebé pudiese arrancarla de manera fortuita y de esta manera llegar a ingerirla provocando un posible accidente. A día de hoy, Inglesina no ha recibido ninguna señalación al respecto por parte del consumidor.

Hemos testado otras mosquiteras pertenecientes a los mismos lotes de producción obteniendo resultados de éxito conforme a la normativa. Sin embargo, en aras de prevenir posibles futuros accidentes, **invitamos a todos que estén en posesión de una cuna de viaje Lodge con número de serie comprendido entre el 17Z41900005 al 17Z42101850 que se pongan en contacto con nuestro Servicio Cliente para recibir de manera gratuita una mosquitera de sustitución.**

Puede ponerse en contacto con el Servicio Clientes llamando al número gratuito 900 802 163, con horario de lunes a viernes de 9:00 a 12:30 y de 13:30 a 17:00, o bien a través de <https://www.inglesina.es/service-center/contacto/>

El número de serie se encuentra en la etiqueta pegada en el exterior de la caja y también en uno de los ejes de la base de la cuna de viaje si está montada.

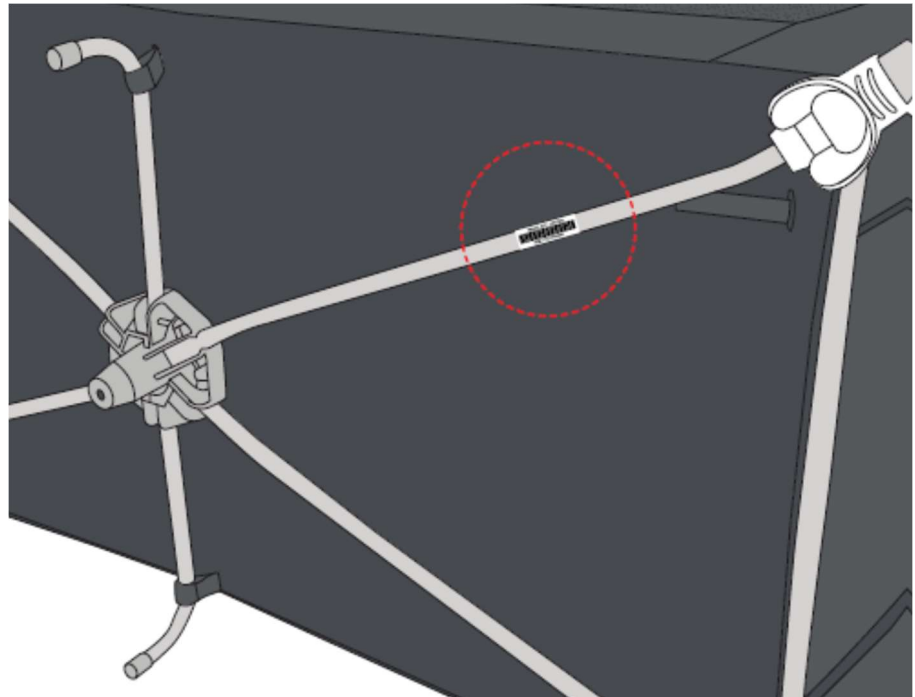

Pedimos disculpas por eventuales inconvenientes y os agradecemos vuestra inestimable colaboración.